

Benelli

M4 SUPER 90

OHJEKIRJA

Kaikki muutokset mahdollisia ilman ennakoilmoitusta

Maahantuonti:



TEUVO LOUHSOLA OY

Niittyläntie 3, 00620 Helsinki

P. 9-7249821

info@teuvolouhisola.fi

www.teuvolouhisola.fi

KUVAT LÖYTYVÄT ALKUPERÄISESTÄ OHJEKIRJASTA

TURVALLISUUSOHJEET

Ole hyvä ja lue tämä ennen kuin käsittelet asettasi.

Oheiset turvallisuusohjeet muistuttavat, että aseesi omistajana vastuu aseesi turvallisesta käsittelystä on sinun. Ampuma-aseet voivat olla vaarallisia ja voivat aiheuttaa vakavia vammoja, vaurioittaa omaisuutta tai aiheuttaa kuoleman, jos niitä ei käsitellä huolellisesti.

- 1) Älä koskaan suuntaa lataamatontakaan asetta kohteeseen, jota sinun ei ole tarkoitus ampua. Pidä piippu suunnattuna turvalliseen suuntaan esim. maahan.
- 2) Käsittele kaikkia ampuma-aseita niin kuin ne olisivat ladattuja.
- 3) Pidä sormesi pois liipaisimelta, kunnes haluttu kohde on tähtäimessäsi.
- 4) Älä koskaan ammu aseella ilman etutukkia tai vain toinen puoli etutukista paikoillaan.
- 5) Pidä varmistin päällä ja sormi pois liipaisimelta, kun lataat asettasi tai poistat patruunoita aseestasi.
- 6) Ole aina ehdottoman varma maalistasi ja sen taustasta ennen kuin ammut, älä koskaan käytä maalisi taustana kovaa levyä tai vettä.
- 7) Älä koskaan anna tai ota asetta toiselta ellei lukko ole auki.
- 8) Varmista, että käyttämäsi patruunat ovat aseesi kaliiberin mukaisia, tehdasvalmisteisia ja moitteettomassa kunnossa. Noudata ohjekirjan ohjeita asetta ladatessasi.
- 9) Ennen ampumista, lukitse lataamattoman aseesi lukko taka-asentoon ja tarkista, ettei lataamattoman aseesi piipussa ole esteitä, kuten mutaa, likaa, lunta, rasvaa, öljyä tai muita vieraita aineita.
- 10) Ennen kuin aiot ampua millään sinulle vieraalla aseella varmista, että ymmärrät kuinka se toimii. Tietämättömyys saattaa aiheuttaa vakavia onnettomuuksia. Osallistu ohjattuihin ammuntakursseihin, kun aiot aloittaa lajin, jota et tunne.
- 11) Käytä kuulosuojaimia ja suojalaseja ampuessasi tai ammuntaa seurattessasi.
- 12) Pidä kätesi ja sormesi pois piipun suun läheltä välttääksesi loukkaantumiset ja palovammat.
- 13) Säilytä lataamatonta asetta ja patruunoita erillään ja lasten ulottumattomissa sekä lukkojen takana.
- 14) Vältä alkoholin käyttöä ennen ammuntaa ja ammunnan aikana.
- 15) Kun purat mitä tahansa ampuma-asetta ole varovainen erityisesti kovassa puristuksessa olevien josten kanssa, jotka vapautuessaan saattavat aiheuttaa henkilövahinkoja.
- 16) Älä koskaan lainaa asettasi henkilölle, joka ei tunne ylläolevia varoituksia.

MUISTA:

AMPUMA-ASE PYSTYY VIEMÄÄN SINULTA TAI JOLTAIN TOISELTA HENGEN! OLE HUOLELLINEN ASEESI KANSSA - ONNETTOMUUS ON LÄHES AINA SEURAUSTA TURVALLISUUSOHJEIDEN NOUDATTAMATTA JÄTTÄMISESTÄ.

VAROITUS:

ASEIDEN PURKAMINEN HUONOSTI ILMASTOIDUSSA TILASSA, ASEIDEN PUHDISTAMINEN TAI PATRUUNOIDEN KÄSITTELY SAATTA AIBEUTTAA ALTISTUMISTA LYIJYLLE, JONKA TIEDETTÄÄN AIBEUTTAVAN SYNNYNNÄISIÄ EPÄMUODOSTUMIA, PERINTÖTEKIJÖIDEN MUUTOKSIA JA MUITA VAKAVIA VAMMOJA. HUOLEHDI AINA RIITTÄVÄSTÄ ILMANVAIHDOSTA. PESE KÄTESI HUOLELLISESTI ALTISTUMISEN JÄLKEEN.

Esittely

Benelli Armi S.p.A on ylpeä esitellessään uuden M4 puoliautomaattihaukoiden tuotesarjan, joka on syntynyt kovan työn tuloksena Benellin tutkimus- ja kehityskeskuksessa, Benellin laajan hienomekaniikan tuntemuksen ja teknisen tietotaidon ansiosta.

Armeja ja poliisijoukot sekä Italiassa että muualla maailmassa ovat valinneet M4 -erikoisversion aseeseen ja kaikki testit ovat antaneet toimintavarmuudelle parhaan mahdollisen arvosanan.

Osien pieni määrä ja äärimmäisen yksinkertainen toimintaperiaate tekevät näistä uusista Benelli-haulikoista erittäin luotettavia ja käytännöllisiä, helppoja purkaa ja huoltaa, joten niitä voidaan pitää uudenaikaisimpina, tarkimpina, turvallisimpina ja nopeimpina tällä hetkellä myynnissä olevista haulikoista.

Toiminta

M4 on puoliautomaattihaulikko, jossa on putkimakasiini ja jonka patruunapesä on pesitetty 12 kaliiperisille (18.4mm) haulikon patruunoille. Tässä aseessa käytetty toiminta systeemi on parannettu **ARGO** (Auto-Regulating Gas Operated = kaasutoiminen puoliautomaatti) **Twin** (kaksi kaasumäntäsyylinteriä) Systeemi. Aseessa on pyörähtävä, kahdella lukitussalvalla lukkiutuva lukon sulkukappale.

Seuraavassa kahdeksan M4:n toimintaa kuvaavaa vaihetta:

Ampuminen	liipaisimesta puristaminen vapauttaa viritetyn vasaran, joka iskee nallipiikkiin, joka sytyttää nallin ja ponnekaasun patruunassa. Laajenevien kaasujen aiheuttama paine hylsystä ajaa haulit piippuun. Samanlainen paine purkautuu kaasusysteemiin.
Avautuminen	lukon ja erityisesti lukon sulkukappaleen toiminta johtaa lukon avautumiseen
Poisvetäminen	patruunan hylsyn poistaminen patruunapesästä
Ulosheittäminen	patruunan hylsyn heittäminen aseesta
Viritäminen	energiavarastojen uudelleentuottamista järjestelmään, joka aikaansaa patruunapesässä olevan patruunan nallin sytyttämiseen tarvittavan energian.
Syöttäminen	ampumattoman patruunan siirtyminen makasiinista kohti patruunapesää
Lataaminen	patruunan siirtyminen patruunapesään
Lukitseminen	lukon sulkukappaleen toiminta sulkee ja lukitsee patruunapesän

Patruunanpäästäjälevyn toiminta

Uudelle lataussysteemille ominainen on erityinen patruunanpäästäjälevy, jonka näkyvä osa on lukkorungon alapinnalla ja näin siihen ylettyä helposti liipaisinsormella.

Ammuttaessa vasaran jousi nostaa patruunanpäästäjän levyä ylöspäin erottaen sen patruunanpidättimestä, joka jousensa työntämänä kääntyy myötäpäivään ja sallii patruunan pääsyn makasiinista.

Kun patruuna putoaa patruunannostajalle, se painaa patruunanpidätintä, joka kääntyy vastakkaiseen suuntaan estäen näin seuraavan patruunan ulospääsyn makasiinista.

Lukon toiminnan seurauksena patruunannostaja nousee automaattisesti ja patruuna voi siirtyä patruunapesään.

Samaan aikaan vasaran jousi, joka joutui puristukseen viritettäessä, on vapauttanut patruunanpäästäjälevyn, joka palautuu nyt alkuasentoon. Näin patruunanpidätin pitää aina makasiiniin jäävät patruunat makasiinissa seuraavaan laukaukseen asti.

Patruunanpäästäjälevyn näkyviin tulevassa osassa, joka näkyy siis lukkorungon alaosassa, on punainen piste. Kun punainen piste näkyy, vasara on vireessä ja ase ammuttavalmis. Jos pistettä ei näy vasara ei ole vireessä.

Takuu

Ennen 1.9.2020 ostetuissa Benelli aseissa on 5 vuoden takuu.

1.9.2020 jälkeen ostetuissa Benelli aseissa on 10 vuoden mekaaninen takuu ja 25 vuoden takuu kaikissa BE.S.T. käsitellyissä osissa. Takuun voimaan saaminen edellyttää rekisteröitymistä osoitteessa: www.benelli.it/fi

Takuuehtoihin voit tutustua osoitteessa: <https://www.teuvolouhisola.fi/takuuasiat/>

Aseen kokoaminen (pakkauksesta)

Pakkauksessa olevat osat:

tukki-lukonkehys-lukko

piippu

etutukki kahdessa osassa

viritintappi

Seuraavia ohjeita on noudatettava, jotta ase tulee oikein kootuksi:

- 1) Laita viritintappi paikoilleen asean lukkoon (kuva 1).
- 2) Kierrä etutukin tulppa auki (kuva 2).

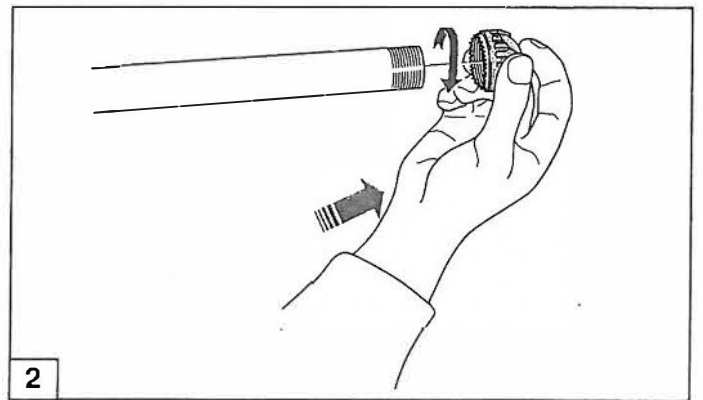
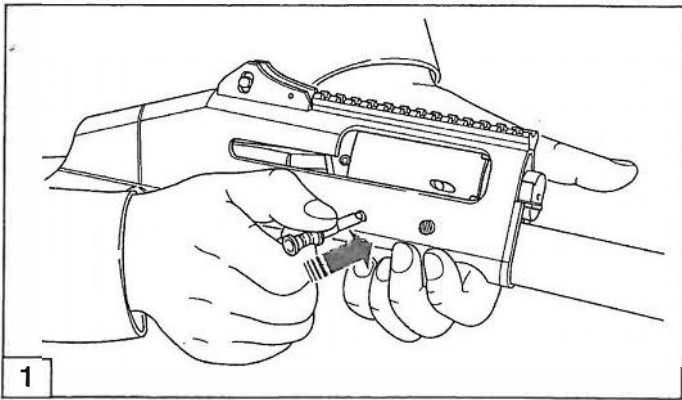

- 3) Pidä asean runko-osaa kädessäsi ja vedä toisella kädellä lukko auki viritintapista (kuva 3). Ellei lukko jää auki, paina nuolen osoittamaa nappia patruunanpäästäjän levyssä (kuva 4). Vedä lukko uudelleen taakse.

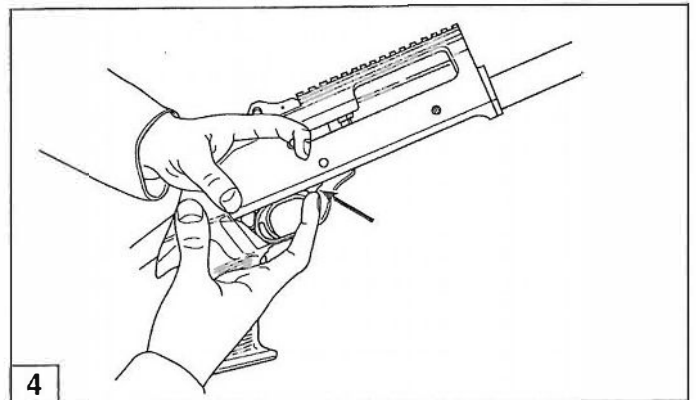
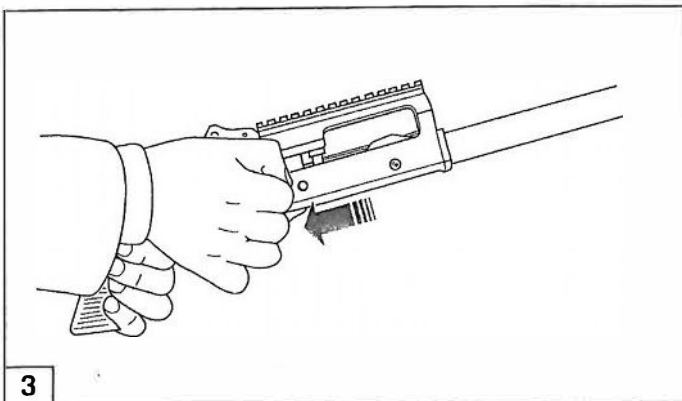

- 4) Ota piippu toiseen käteesi ja vie se makasiinin suuntaisesti kohti lukkorunkoa (kuva 5).
- 5) Vie piipunjatke lukonkehyyksen sisään ja varmista että piipun tukirengas menee samanaikaisesti makasiiniputken ympärille (kuva 6). Älä työnnä piipunjatketta tässä vaiheessa vielä täysin lukonkehyyksen sisään.

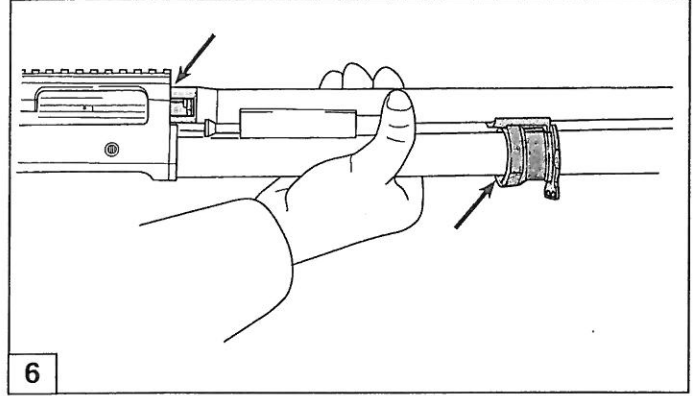
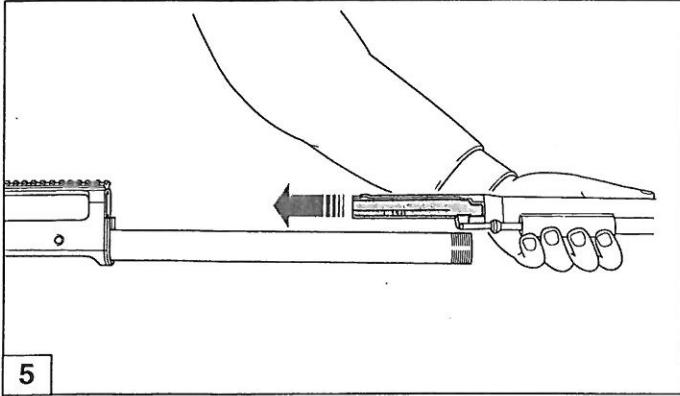

- 6) Aseta etutukin puolikkaan yhteen (kuva 7) ja pujota etutukki paikoilleen. **Kun asennat piipun jatketta lukonkehyyksen sisään, varmista ettei se iskeydy lukon sulkukappaletta vasten.**
- 7) Työnnä piippu paikoilleen niin että piipunjatke on kokonaan lukonkehyyksen sisällä. Krominväristä piipunjatketta ei saa näkyä yhtään lukkorungosta. Pieni metallinen kilahdus on merkki siitä että piippu on oikein paikoillaan (kuva 8).

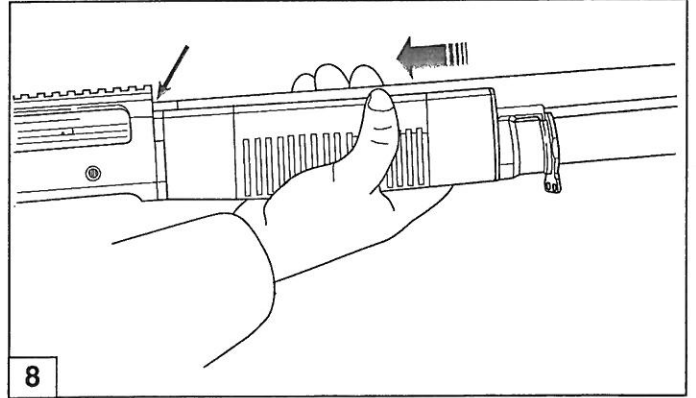
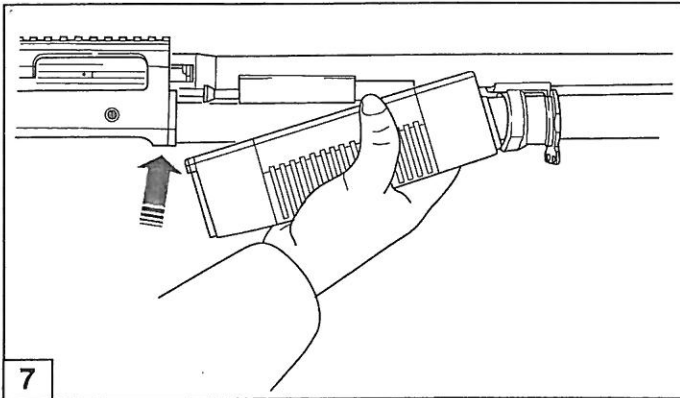

- 8) Ruuvaa etutukin tulppa paikoilleen makasiinin päähän ja kiristä niin että piippu ja etutukki lukkiutuvat tiiviisti paikoilleen lukkorunkoa vasten (kuva 9).
- 9) Sulje lukko painamalla patruunanpidättimen nappia (kuva 10).

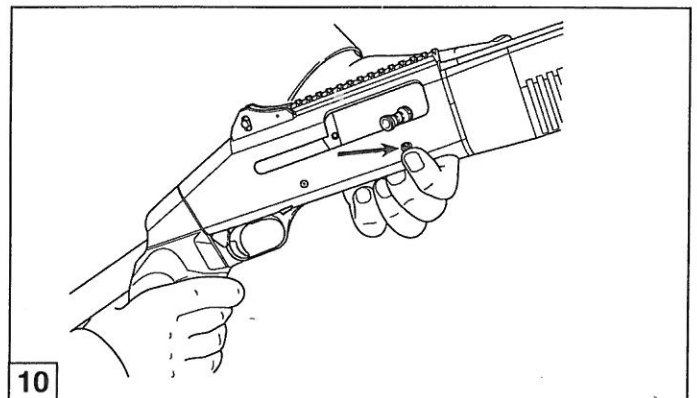
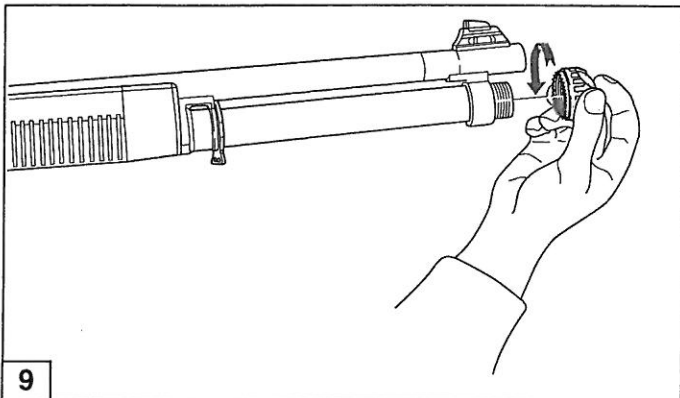

Ase on nyt koottu ja ammutavalmis.

Käyttö

Tarkista että aseeseen patruunapesä ja makasiini ovat tyhjt

Varmistin

Paina varmistin päälle. Varmistimessa on punainen rengas, joka näkyessään kertoo siitä että ase on varmistamaton ja ammutavalmis. Kun ase on varmistettu ei punainen rengas siis saa olla näkyvissä (kuvat 11-12).

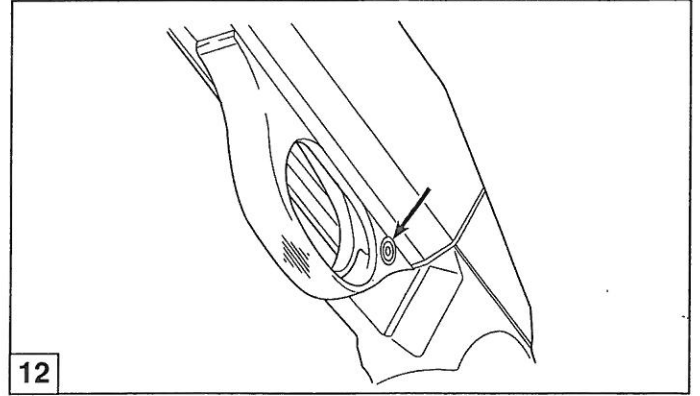
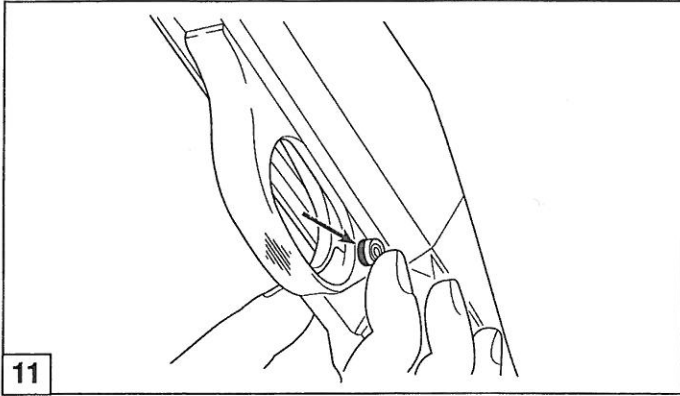

Teleskooppitukki

M4:ssa on teleskooppitukki jota voidaan käyttää kahdessa asennossa; pitkänä tai lyhyenä. Kun haluat laittaa tukin pitkästä lyhyeksi noudata seuraavia ohjeita (kuva 13):

- paina lukitusnappia
- kierrä tukkia myötäpäivään
- työnnä eteenpäin niin pitkälle kuin mahdollista
- kierrä tukkia vastapäivään ja vapauta lukitusnappi

Kun haluat pidentää tukin noudata ohjeita päinvastaisessa järjestyksessä

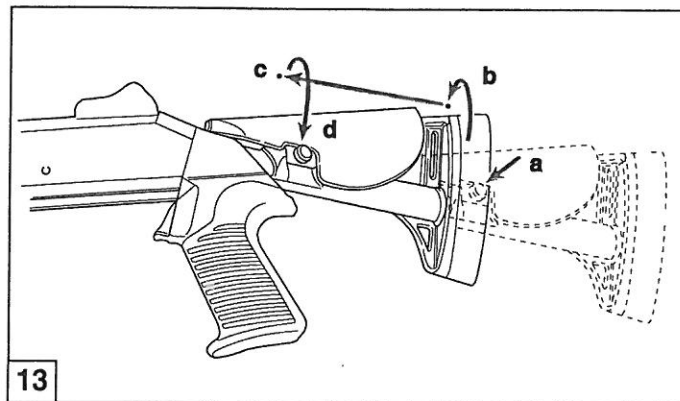

Lataaminen

Tarkista ettei aseeseen makasiinissa tai patruunapesässä ole patruunoita.

Makasiiniin mahtuu kuusi 76mm (3") tai 70mm (2¾") pituista patruunaa.

Aseen lataaminen:

Varmista ase painamalla liipaisinkaaren takaosassa oleva nuppi sisään niin, ettei punainen osa ole näkyvissä.

- 1) Ase on ladattava vasara viritettynä, jotta patruunanpidätin ei päästä patruunoita ulos makasiinista. Patruunanpäästäjä-levyn punaisen pisteen tulee näkyä liipaisinkaaren etuosan vieressä. Se ilmaisee, että vasara on vireessä. Ellei näin ole, paina patruunanpidättimen karhennettua nappia (kuva 14) ja viritä vasara vetämällä lukko auki viritinvivusta ja sulkemalla se (kuva 15).

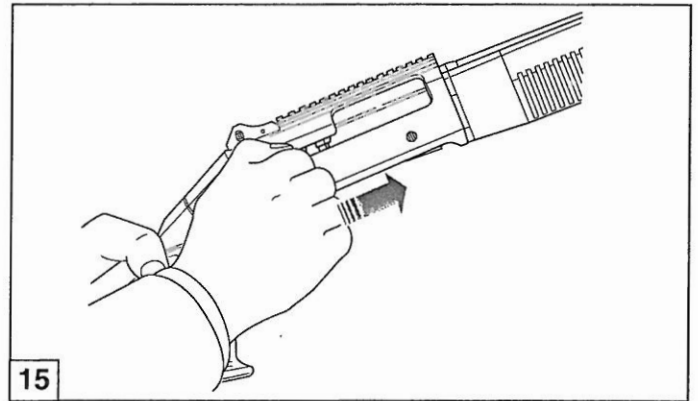
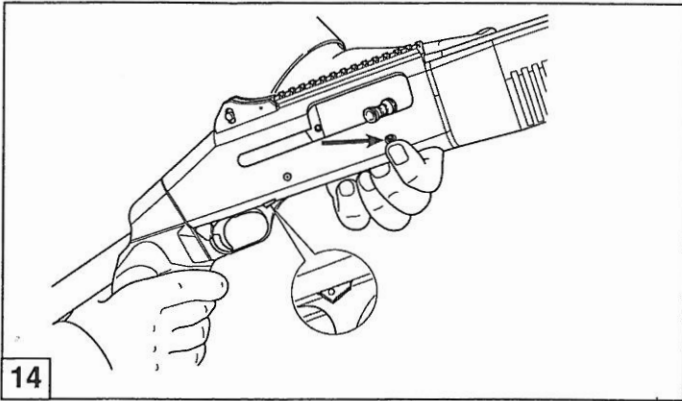

- 2) Lukko suljettuna ja vasara viritettynä sekä ase maahan suunnattuna;
- 3) työnnä patruunan päällä patruunannostaja ylös ja työnnä patruuna makasiiniin niin pitkälle, että kuuluu naksahdus. Tällöin patruunanpidätin estää patruunaa pääsemästä takaisin (kuvat 16 ja 17). Jatka samalla tavalla, kunnes makasiini on täynnä.

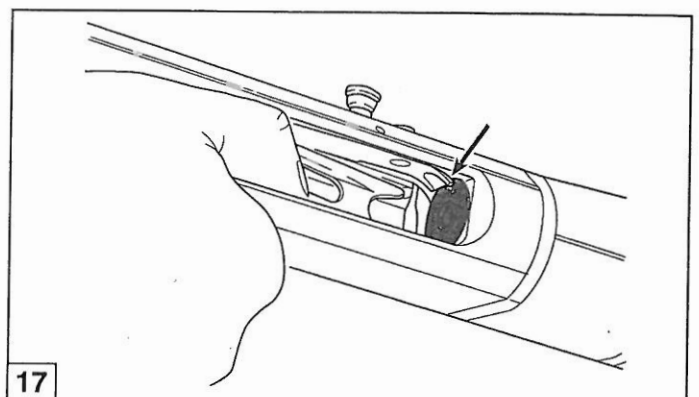
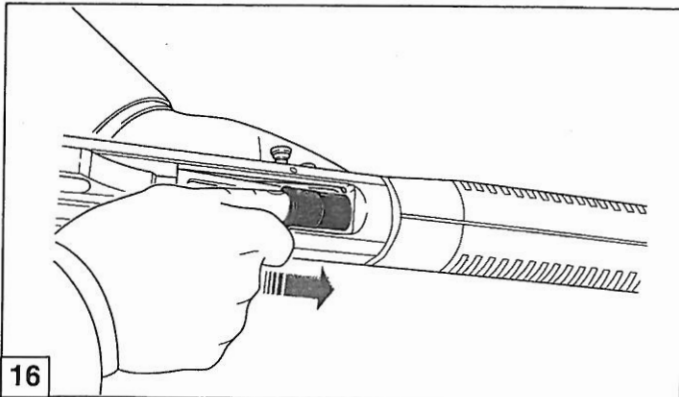

Tässä vaiheessa ase ei laukea ellei patruunaa laiteta piippuun jommalla kummalla seuraavista tavoista:

- a) Vedä lukko auki (kuva 18) ja pidä se takana viritinvivusta kiinni pitäen, pudota patruuna hylkyaukosta (kuva 19) sisään ja irrota otteesi viritinvivusta. Lukko syöksyy eteen ja patruuna menee patruunapesään.

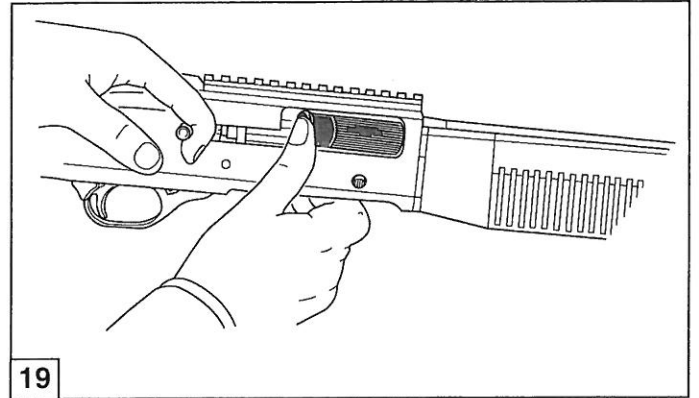
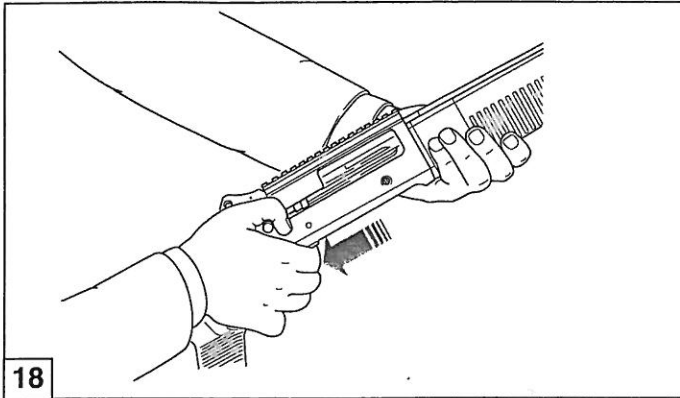

- b) Vedä lukko auki ja pidä se takana, paina patruunanpäästäjä-levyä niin, että makasiinin ensimmäinen panos siirtyy patruunannostimelle (kuva 20). Irrota otteesi viritinvivusta, lukko syöksyy eteen ja samalla nostimella ollut panos menee patruunapesään ja lukko sulkeutuu.

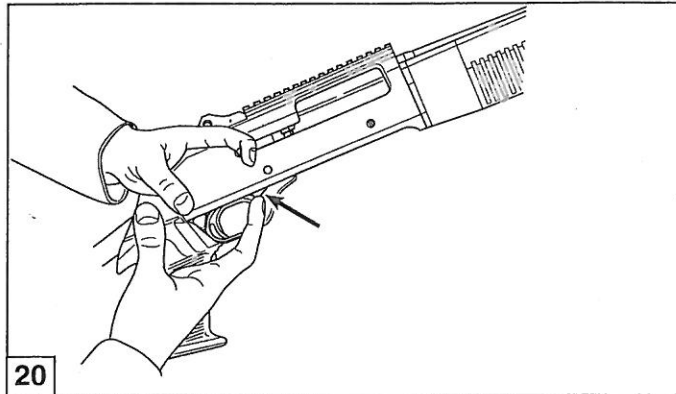

Varoitus: Pidä ase aina suunnattuna turvalliseen suuntaan näiden toimenpiteiden aikana, vaikkakin se on varmistettu.

Ase on nyt ladattu; kun varmistin painetaan pois päältä eli punainen osa tulee näkyviin, on ase käyttövalmis.

Huom: Jos lataat kohdan "b" mukaisesti, makasiiniin voi vielä lisätä yhden patruunan.

Patruunan vaihtaminen patruunapesään

A) Käsin

Jos haluat vaihtaa patruunan patruunapesään, tue haulikon tukki lonkkaasi vasten ja vedä lukko auki. Patruunapesässä oleva patruuna lentää aseesta (kuva 21).

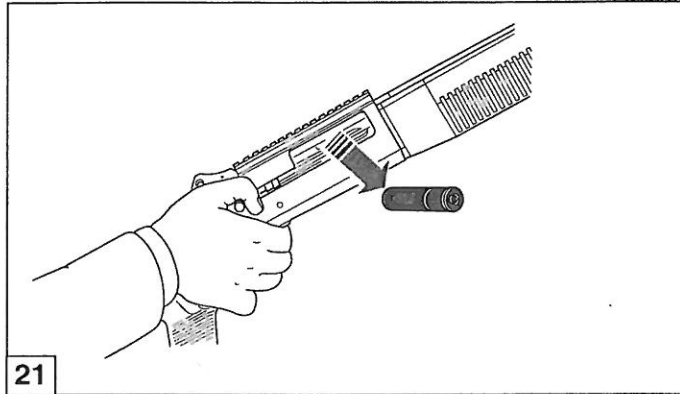

Pudota uusi patruuna hylkyaukosta sisään (kuva 22) ja päästä lukko eteen.

B) Patruunanpäästäjä-levyn avulla

Vaihtaaksesi patruunan patruunapesään, tue haulikon tukki lonkkaasi vasten ja vedä lukko auki. Patruunapesässä oleva patruuna lentää aseesta (kuva 23). Paina patruunanpäästäjä-levyä (kuva 24) ja vapauta viritinvipu. Lukko sulkeutuu ja patruuna siirtyy nopeasti makasiinista patruunapesään.

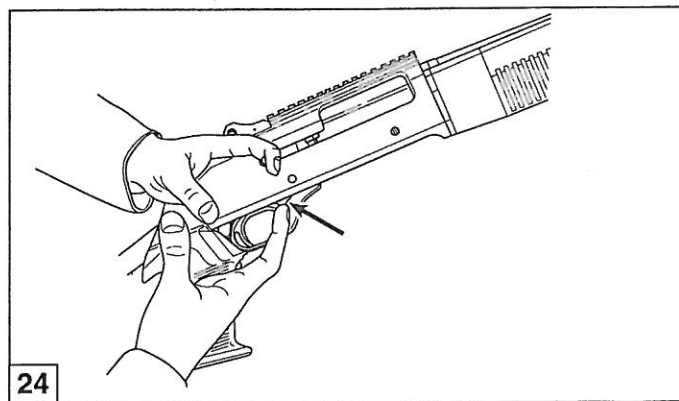
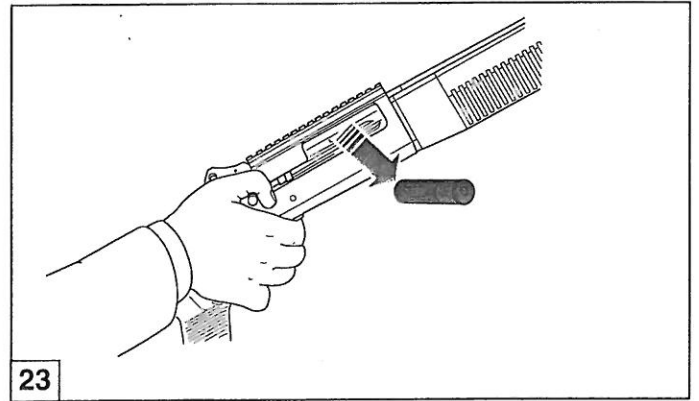
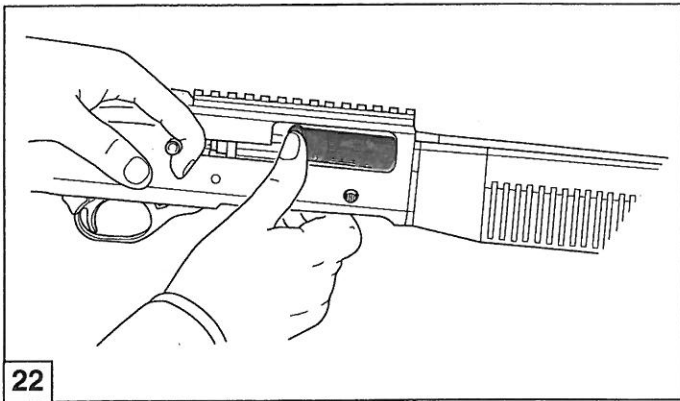

Kun vaihdat patruunaa patruunapesään, pidä aseesi aina suunnattuna turvalliseen suuntaan ja varmistettuna.

Käyttämättömien patruunoiden poistaminen

Poistaaksesi käyttämättömät patruunat:

- 1) Varmista ase ja vedä viritinvivusta lukko auki, patruunapesässä oleva panos lentää ulos (kuva 25).

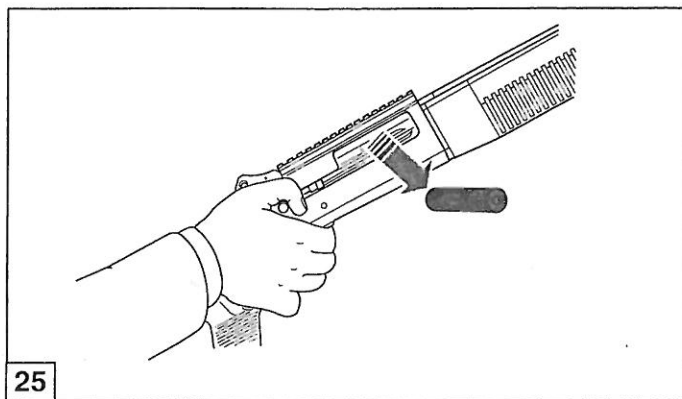

- 2) Sulje lukko rauhallisesti (kuva 26).
- 3) Käännä ase ylösalaisin. Työnnä patruunannostaja sisään ja paina etusormella syöttöaukon vasemmassa laidassa näkyvää patruunanpidätintä etuosastaan runkoon päin (kuva 27). Näin yksi patruuna kerrallaan tulee pois makasiinista. Patruunanpidätintä on painettava erikseen jokaista poistettavaa patruunaa varten.

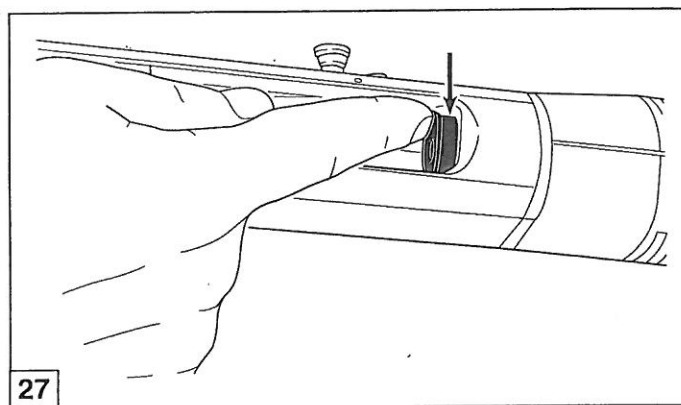
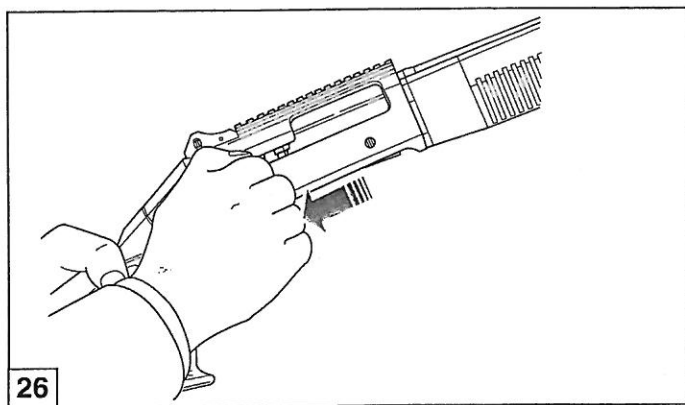

Tärkeää

Aseesta voidaan poistaa patruunat myös toistamalla edellisen kappaleen kohdassa b mainitut toimenpiteet.

Kun poistat käyttämättömiä patruunoita aseestasi, pidä aseesi suunnattuna turvalliseen suuntaan ja varmistettuna.

Aseen purkaminen puhdistusta ja huoltoa varten

Ennen kuin teet mitään toimenpiteitä Benellillesi varmista, ettei patruunapesässä tai makasiinissa ole patruunoita.

Katso ohjeet lataamisesta ja patruunoiden poistamisesta edellä olevista ohjeista.

Noudata seuraavia ohjeita:

- 1) Avaa lukko (kuva 28).
- 2) Paina patruunanpäästävän-levyä (kuva 29).

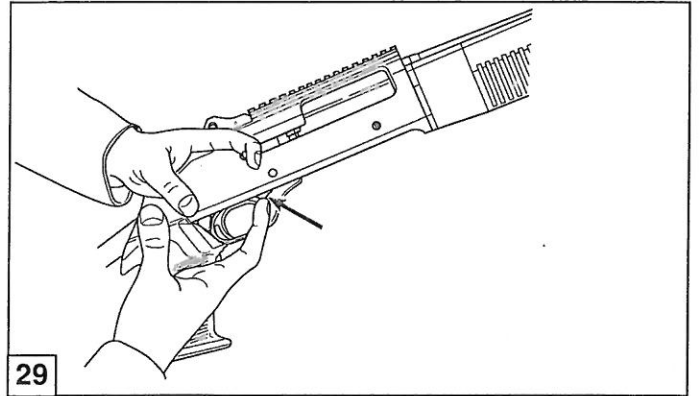
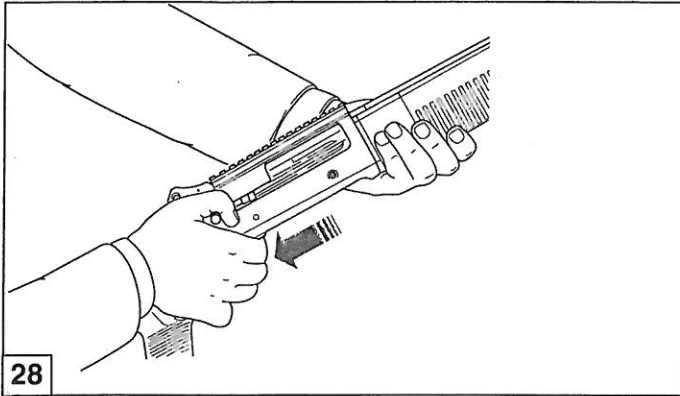

- 3) Kierrä auki etutukin tulppa ja irrota se (kuva 30).
- 4) Pidä asetta vasemmassa kädessäsi, tartu oikealla kädellä piippu-etutukki-yhdistelmään ja irrota se rungosta vetämällä sitä hieman eteenpäin (kuva 31).

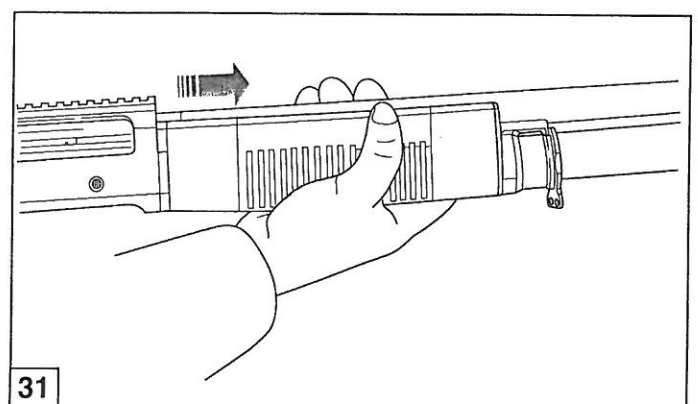
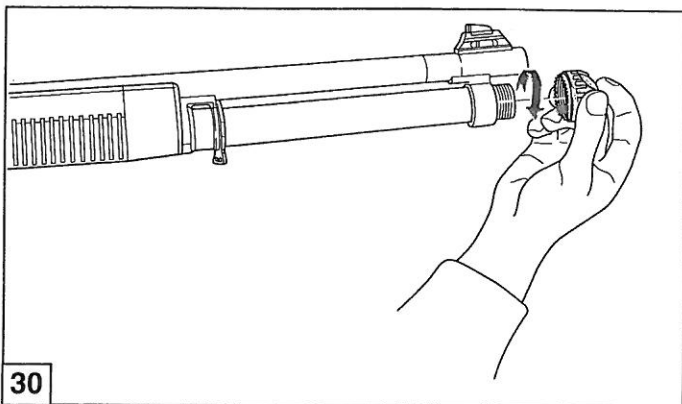

- 5) Vedä etutukki erilleen piipusta (kuva 32)
- 6) Vedä piippu kokonaan irti asean runko-osasta (kuvat 33-34).
- 7) Pidä oikealla kädellä viritinvivusta kiinni. Paina vasemman käden etusormella patruunanpidättimen nappia (kuva 35) ja siirrä lukko hitaasti etuasentoon (kuva 36).
- 8) Kierrä ja vedä viritintappi irti (kuva 37).

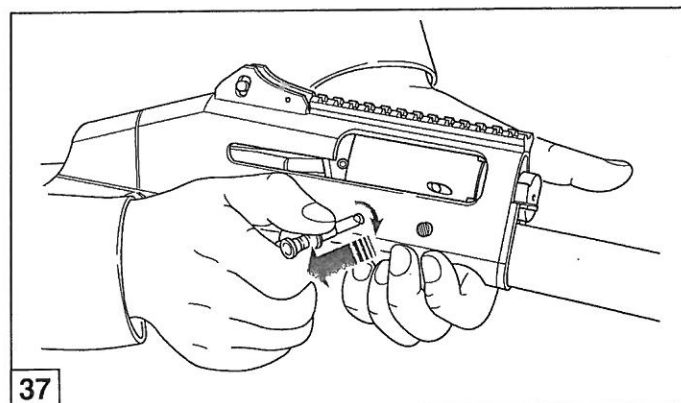
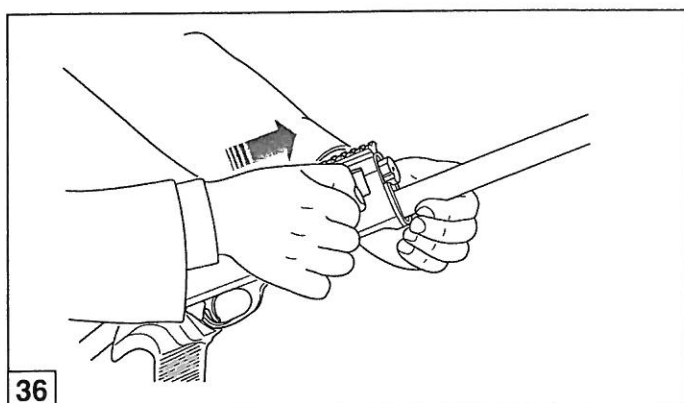
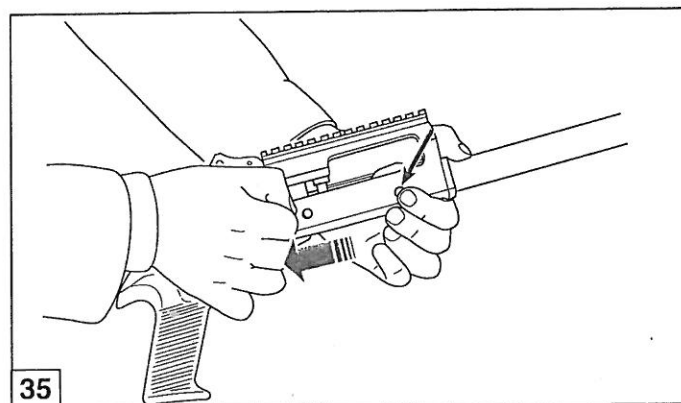
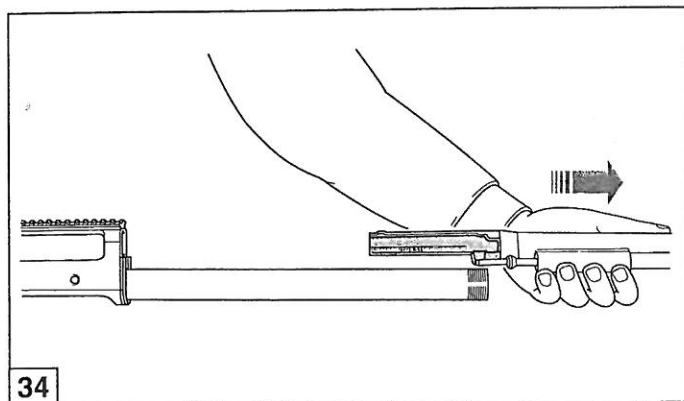
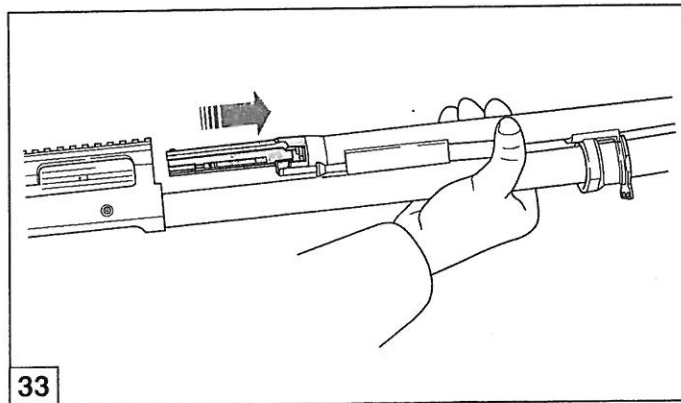
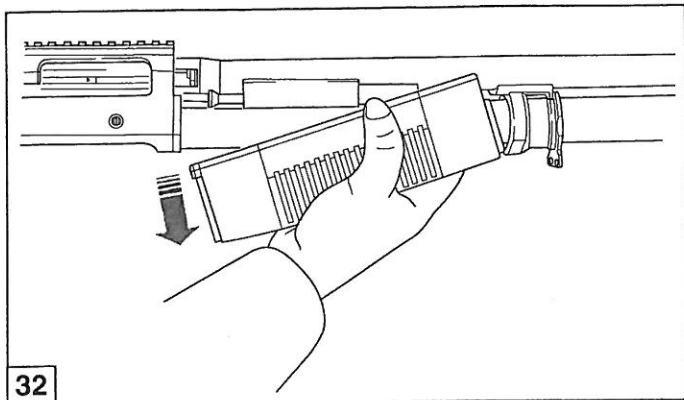

- 9) Vedä lukko pois lukonkehiksestä uriaan pitkin liu'uttaen (kuva 38).
- 10) Irrota iskuripiikin pidätinsokka lukosta varmistaen samalla, että iskuripiikki ja sen jousi pysyvät vielä lukon sisällä (kuva 39).
- 11) Poista iskuripiikki jousineen (kuva 40).
- 12) Irrota sulkukappaleen pidätinsokka (kuva 41).

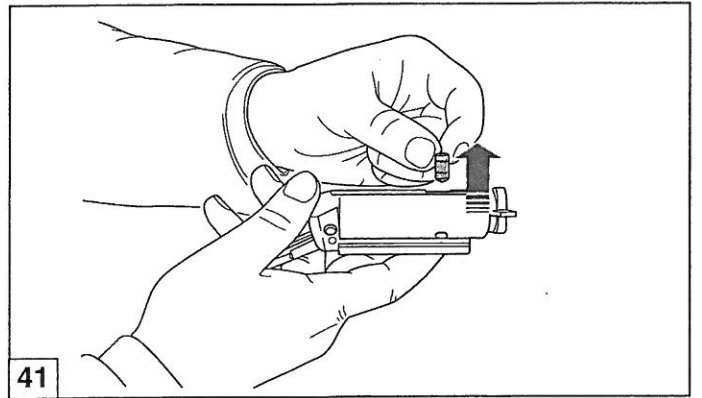
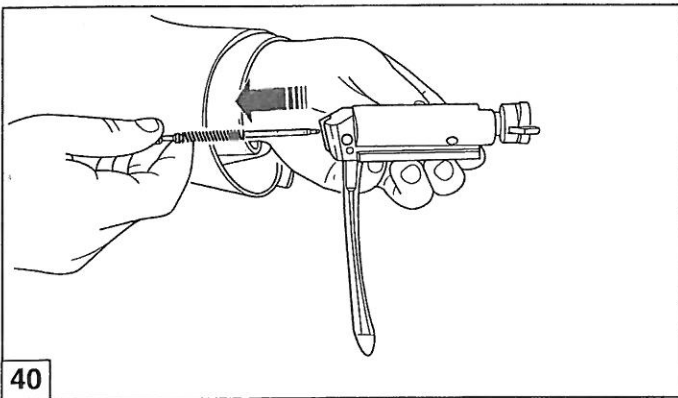
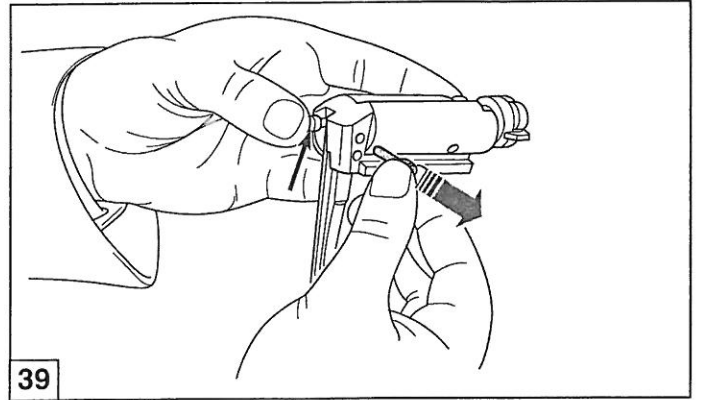
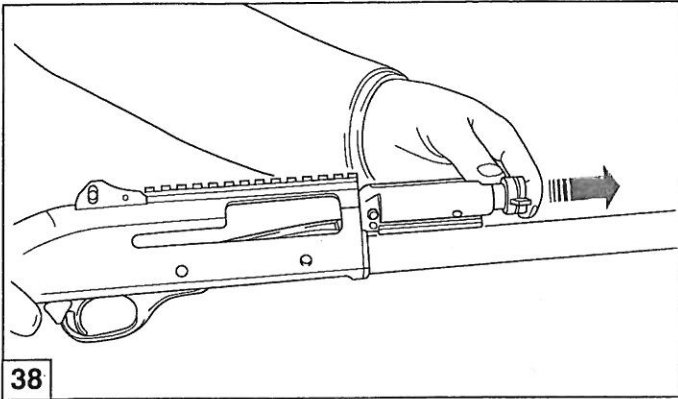

13) Irrota lukon sulkukappale (kuva 42).

14) Poista liipaisinkoneiston pidätinsokka lukkorungosta työntäen sitä oikealta puolelta esim. iskuripiikillä tai viritinvivunpäällä (kuva 43).

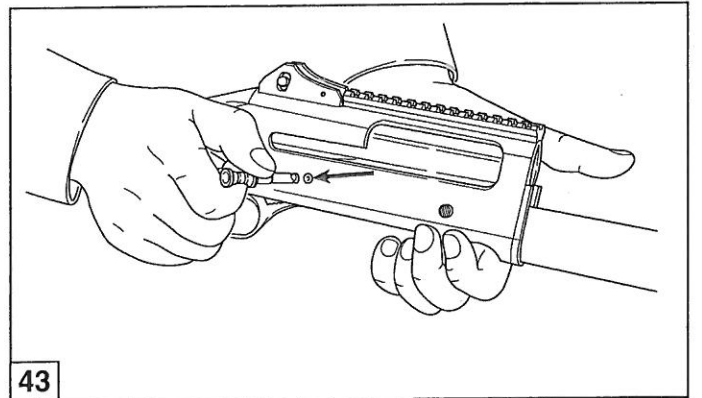
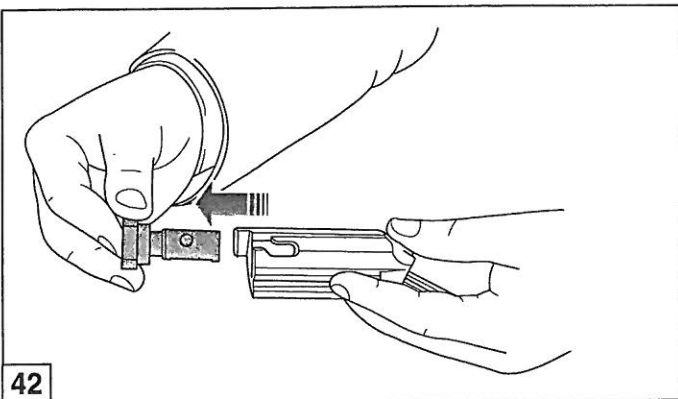

15) Vedä pidätinsokka irti esim. viritinvivun paksumpaa päätä apunasi käyttäen (kuvat 44-45).

16) Paina patruunanpidättimen nappia vasemman käden etusormella ja vedä oikealla kädellä liipaisinkoneisto ulos (kuva 46).

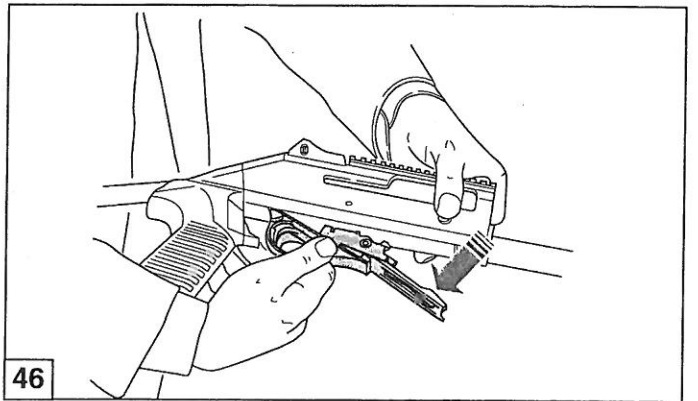
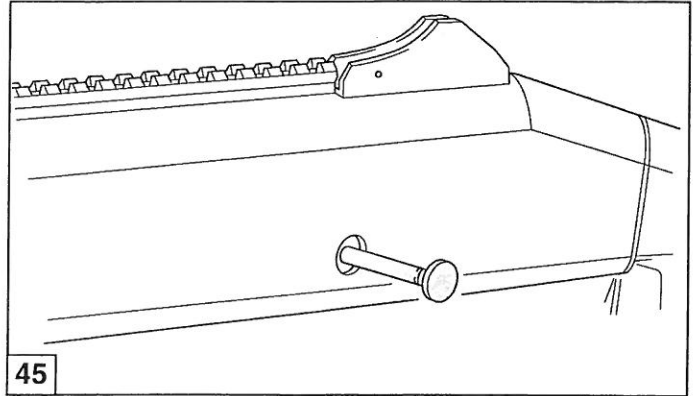
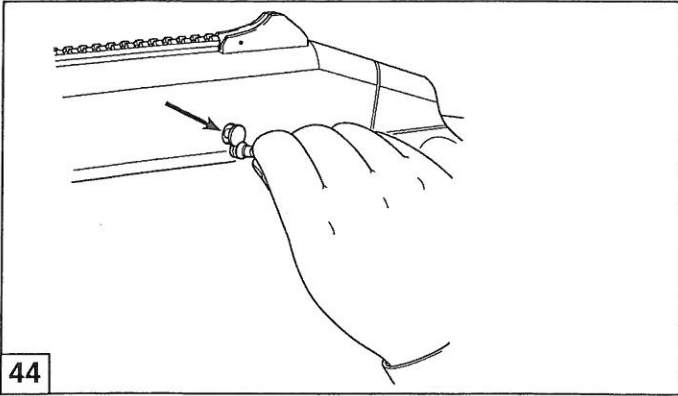

17) Teleskooppitukin ollessa pitkänä

- a) paina lukitusnappia
- b) käännä tukkia myötäpäivää
- c) työnnä tukkia rekyyliputkeen merkittyyn viivaan asti (kuva 47)
- d) käännä tukkia vastapäivää
- e) vedä tukki irti rekyyliputkesta (kuvat 48-49)

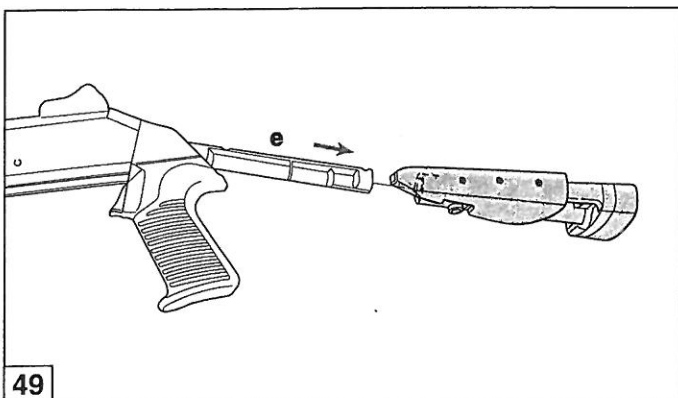
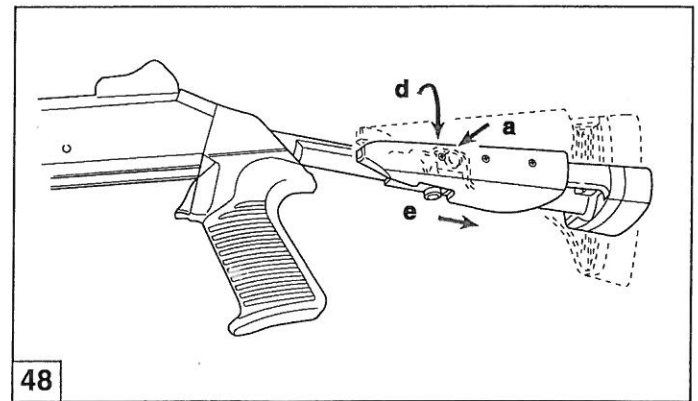
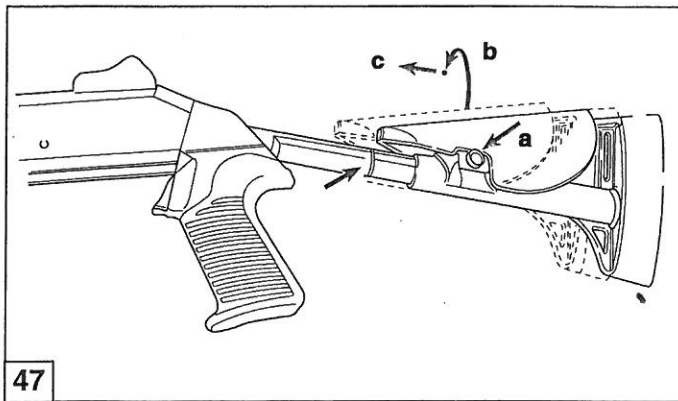

- 18) Ota lukkorungosta kiinni toisella kädelläsi ja kierrä toisella kädelläsi pistoolikahvaa vastapäivää niin kauan että se irtaää.
- 19) irrota viritinvivun avulla kaasusylinterin pidättimet (kuva 51).
- 20) irrota kaasumännät etukautta (kuva 52).
- Ase on nyt kokonaan purettu ja kaikki osat on helposti tarkastettavissa ja puhdistettavissa.

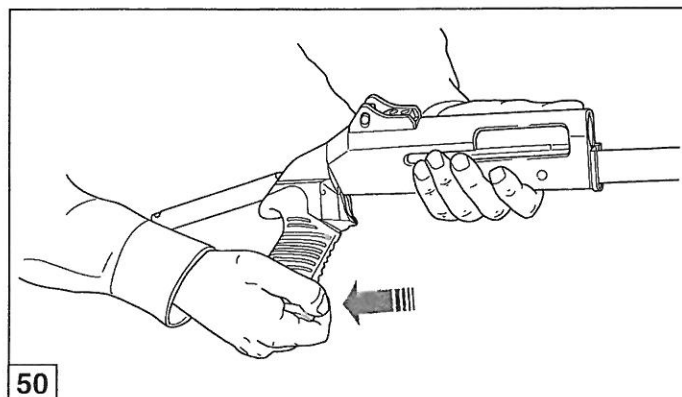

50

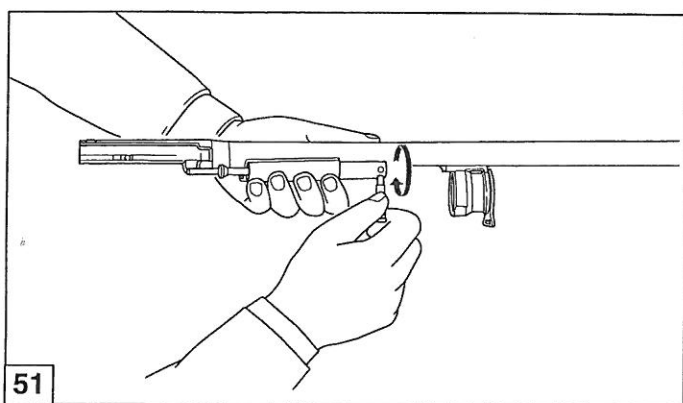

51

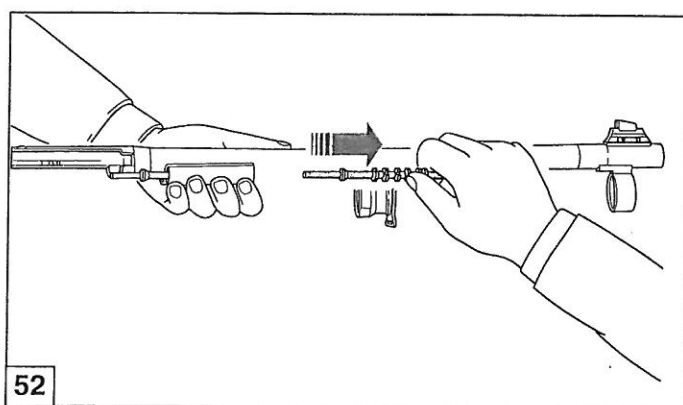

52

Puhdistaminen

Benelli-haulikon äärimmäisen yksinkertaisuuden ja erinomaisten materiaalien vuoksi ase ei tarvitse mitään erityistä huoltoa.

Seuraavat toimenpiteet ovat kuitenkin välttämättömiä:

- Piipun normaali puhdistus käytön jälkeen.
- Laukaisukoneistoon saattaa joutua pölyä tai roskia. Poista nämä silloin tällöin puhdistamalla ja öljymällä.
- Lukkoon saattaa myös kertyä likaa. Pura, puhdista ja öljyä lukko hyvällä aseöljyllä aika ajoin.
- Pura ja puhdista kaasusylinterit ja kaasusylinterin männät silloin tällöin

Huom! Kaasusylintereitä ja mäntiä ei saa öljytä

- Säilytä aseesi aina öljyttynä. Paikkoihin (esim. rekyyliputken sisällä olevat vastapaino ja jousi sekä makasiininjousi), johon kosteutta saattaa tiivistyä, on tärkeää laittaa muutama tippa korkealuokkaista öljyä aika ajoin, korroosion vaikutuksia torjumaan.

Aseesi puhdistuksessa korkealuokkainen Benellin aseöljy MF-82 (kuva 53) ja hyvä puhdistussarja (kuten kuvassa 54) ovat erinomaiset apuvälineet.

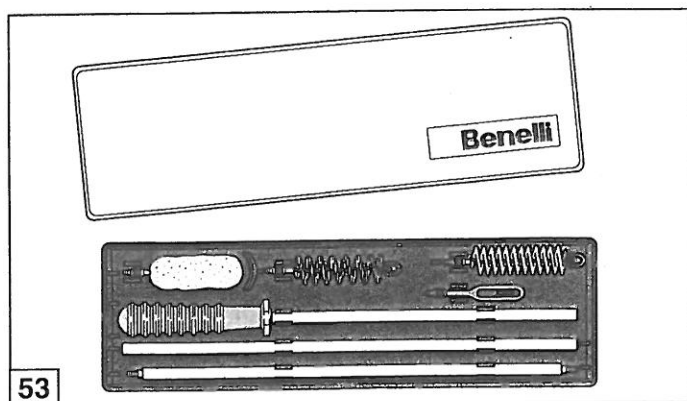

53

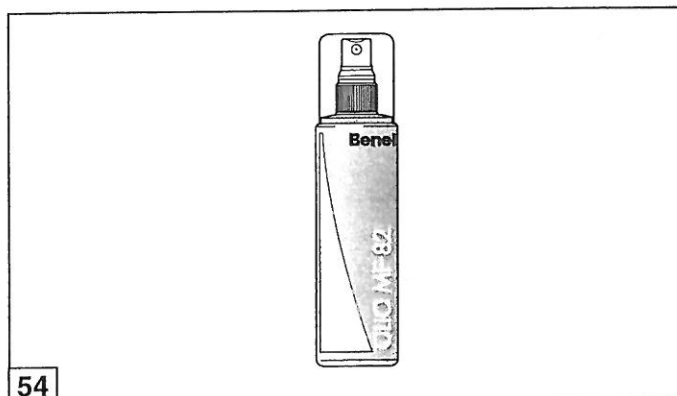

54

Aseen kokoaminen puhdistuksen jälkeen

Kun olet puhdistanut ja öljynnyt osat, kokoaminen tapahtuu seuraavasti:

- 1) Laita kaasumännät paikoilleen sylinteriin (kuva 55). Viritinvipua apunasi käyttäen kiinnitä pidättimet sylinteriin (kuva 56).

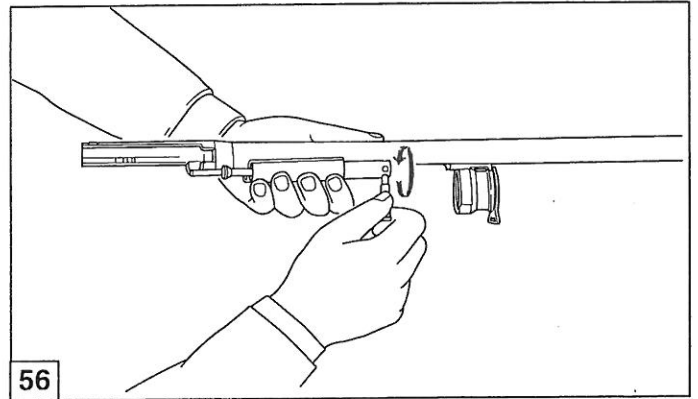
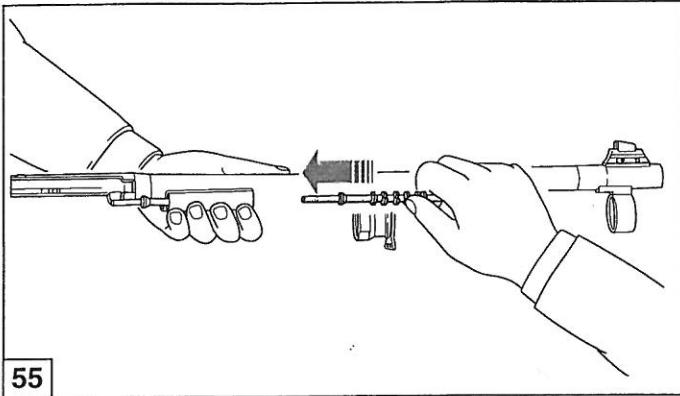

- 2) Kierrä pistoolikahva paikoilleen (kuva 57).
- 3) Asenna teleskooppitukki paikoilleen (kuvat 58-59) noudattaen purkamiseen liittyviä ohjeita päinvastaisessa järjestyksessä.

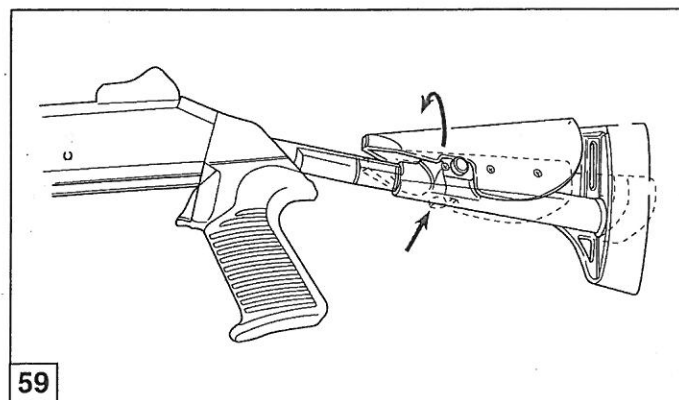
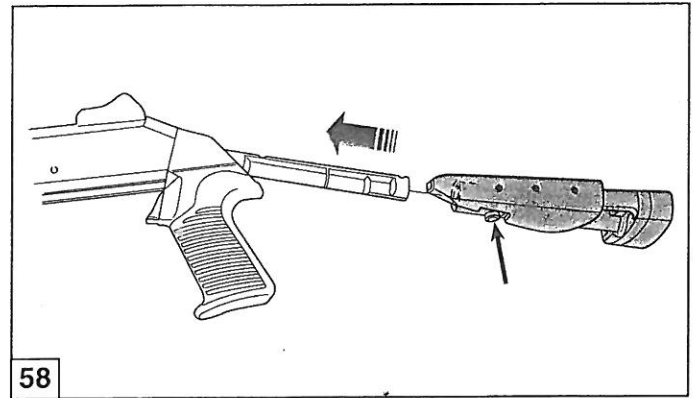
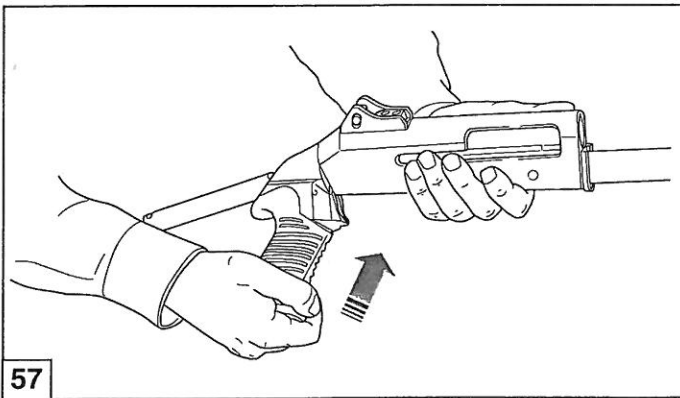

- 4) Ota asees runko-osa vasempaan käteesi ja paina saman käden peukalolla patruunanpidättimen nastaa. Aseta oikealla kädellä vireessä oleva liipaisinkoneisto etupäästäan lukkorungon sisään. Sovita liipaisinkoneiston peräosa ja koko liipaisinkoneisto paikoilleen (kuva 60).
- 5) Työnnä liipaisinkoneiston pidätinsokka paikoilleen (kuva 61).
- 6) Ota lukon runko-osa käteesi ja laita lukon sulkukappale paikoilleen niin, että sen varressa oleva reikä osuu lukon runko-osassa olevan uran kohdalle (kuva 62).

HUOM: Sulkukappaleen varressa olevat viistot pinnat eivät saa jäädä näkyviin, kun sulkukappale on paikoillaan.

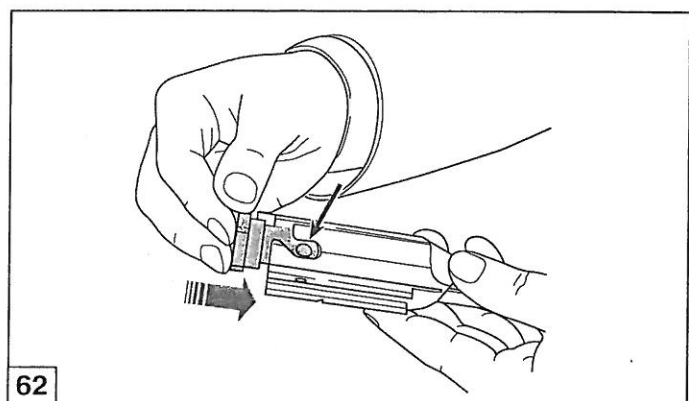
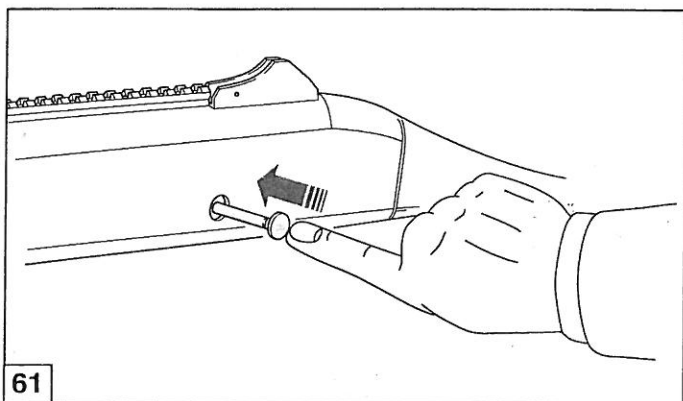
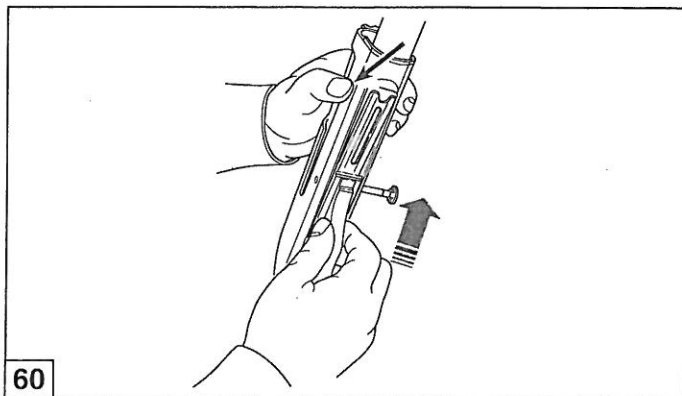

- 7) Aseta lukon sulkukappaleen sokka paikoilleen siten, että sen päässä oleva viiva jää näkyviin ja asettuu lukon runko-osan suuntaisesti (kuva 63).
- 8) Laita iskuripiikki jousineen paikoilleen (kuva 64).

HUOM: Varmista, että iskuripiikki asetetaan aina paikalleen jousensa kanssa.

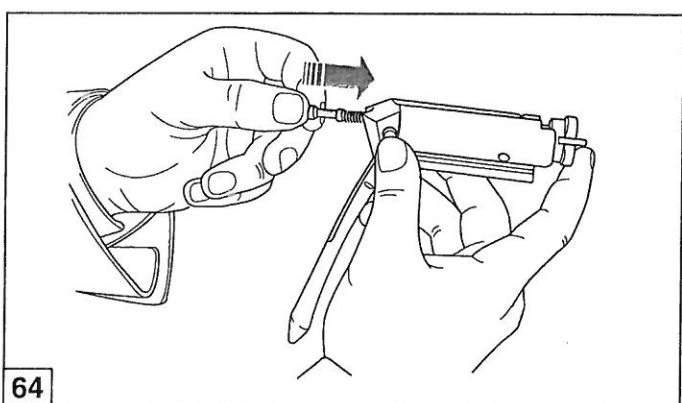
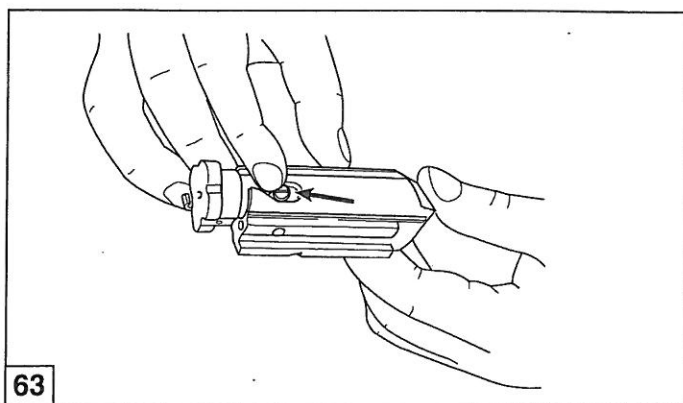

9) Pistä iskuripiikin pidätinsokka paikalleen (kuva 65).

HUOM: Iskuripiikki ja sen pidätinsokka ovat oikein paikoillaan vain, jos iskuripiikki on näkyvissä kuten kuvassa 66.

VAROITUS: Väärin koottu lukko saattaa aiheuttaa asean tahattoman laukeamisen ja seurauksena voi olla vakava loukkaantuminen tai kuolema. Varmista, että lukko on koottu oikeassa järjestyksessä ja että iskuripiikin pää on näkyvissä lukon takaosassa. Ellei näin ole, pura lukko ja kokoa se uudelleen ohjeen mukaan. Älä käytä kokoamiseen työkaluja, oikea kokoaminen tehdään aina käsin.

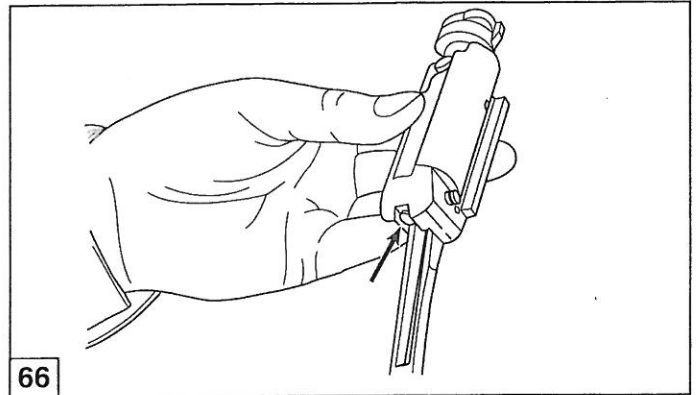
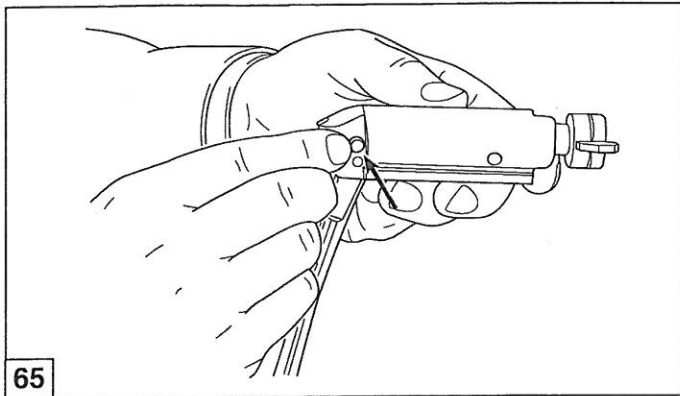

10) Ota asean runko-osa oikeaan käteesi ja pidä sitä lähes vaakasuorassa. Pujota vasemmalla kädellä lukko lukonkehiksen sisään niin, että lukon "häntä" liukuu liipaisinkoneiston yli rekyylinjousen vastapainoa vasten (kuvat 67 ja 69).

11) Työnnä viritintappi paikoilleen ja paina se kunnolla pohjaan (kuva 68).

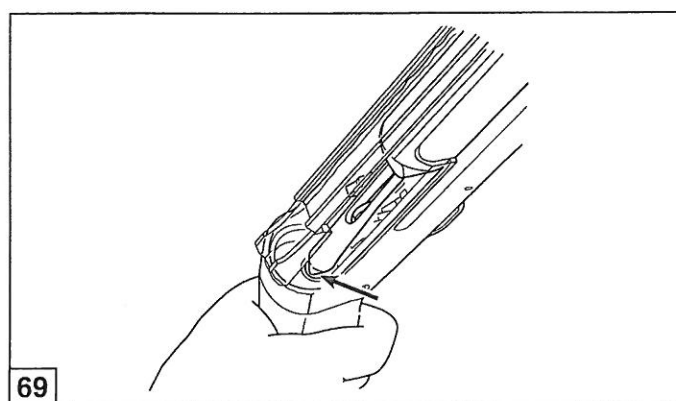
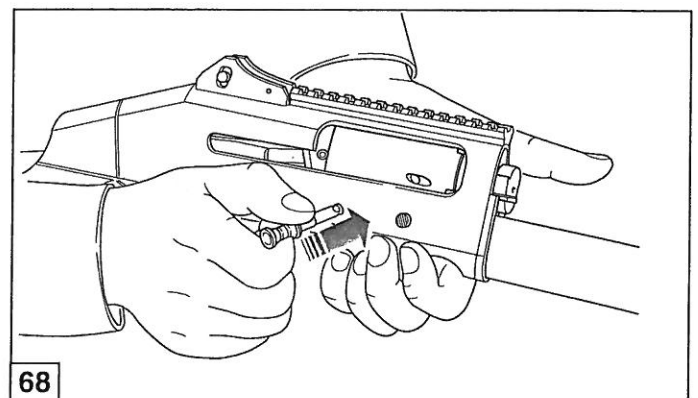
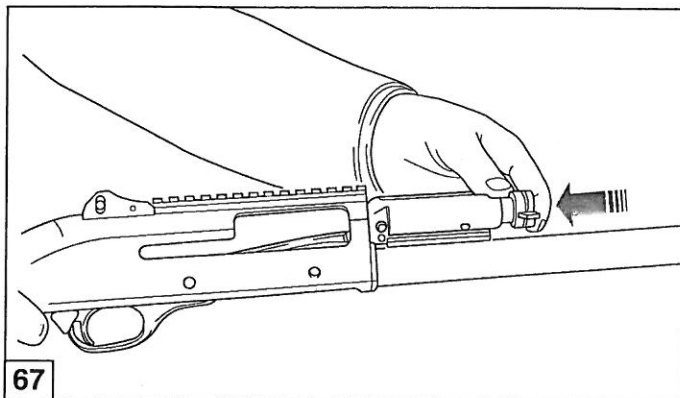

12) Avaa lukko (kuva 70)

13) Paina patruunanpäästäjän-levyä (kuva 71)

Jatka kokoamista kuten kerrottu osiossa "Aseen kokoaminen (pakkauksestaan)" kohdasta neljä eteenpäin.

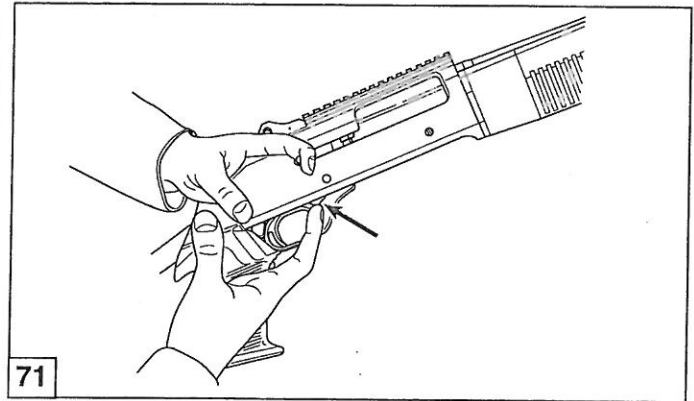
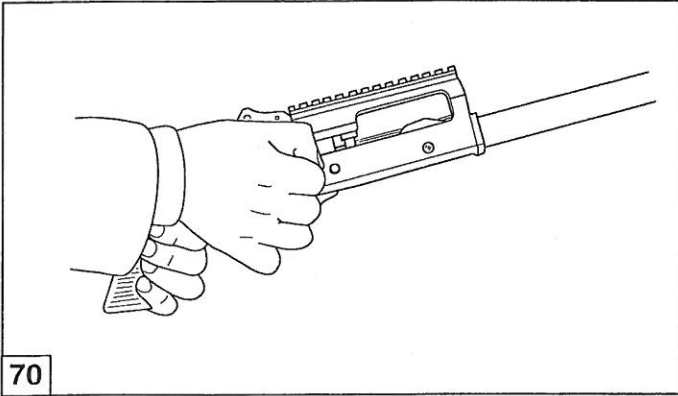

Ongelmia ammuttaessa

Jos ase ei laukea:

- Tarkista onko varmistin päällä. Jos on, siirrä se ampuma-asentoon.
- Tarkista, että patruunapesässä on patruuna. Jos ei, noudata edellä kerrottuja latausohjeita.
- Tarkista liipaisinkoneisto ja puhdista sekä öljyä se tarvittaessa.

Etutukin tulppa

Aseen kokoamisen jälkeen ja varsinkin muutaman laukauksen jälkeen tarkista, että etutukin tulppa on hyvin kiinni, eli että se lukitsee piipun tiiviisti runkoon. Krominvärisen piipunjatkeen on oltava täysin lukkorungon sisällä (kuva 8).

Patruunat

Benelli M4:ssa voidaan käyttää 12 kaliiperisia 70 mm (2³/₄) tai 76mm (3") patruunoita.

Huom! Älä koskaan ammu aseesi patruunapesää pidemmillä patruunoilla, sillä seuraamukset sekä ampujalle että aseelle saattavat olla vakavia.

Ase ei tarvitse mitään säätöjä, kun sillä ammutaan yllä mainittuja patruunoita.

Kaikki Benelli-haulikot on koestettu 1,370 baarilla (Italian National Proof House, Gardone Valrompia, Brescia)

Takatähtäimen säätö

Takatähtäintä voidaan säätää sekä vertikaalisesti että horisontaalisesti mikäli tehdään asetukset eivät vastaa ampujan toiveita.

Varmista ettei patruunapesässä tai makasiinissa ole patruunoita!

Sivuttaissäätö

Käännä takatähtäimen oikealla sivulla sijaitsevaa sivuttaissäätöruuvia (kuva 72) esim. kolikolla haluttuun suuntaan. Vastapäivään kääntäminen siirtää osuapistettä vasemmalle ja myötäpäivään kääntäminen siirtää osuapistettä oikealle. Säätöasteikko sijaitsee kuvan 73 osoittamassa paikassa.

Korkeuden säätö

Korkeuden säätöruuvi sijaitsee kuvan 74 osoittamassa paikassa. Vastapäivään käännettäessä tähtäin ja osuapistete nousee. Myötäpäivään käännettäessä tähtäin ja osuapistete laskevat.

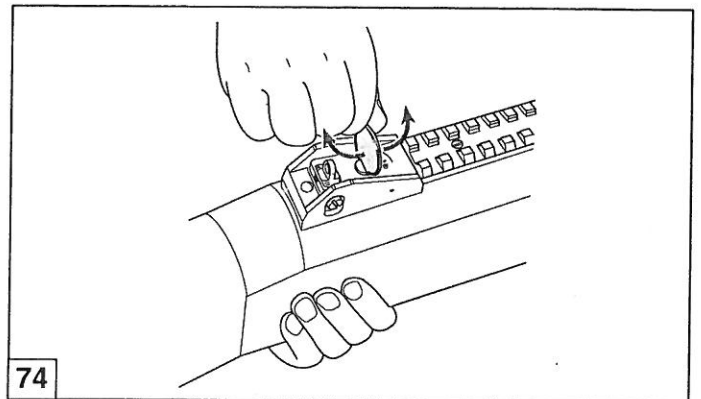
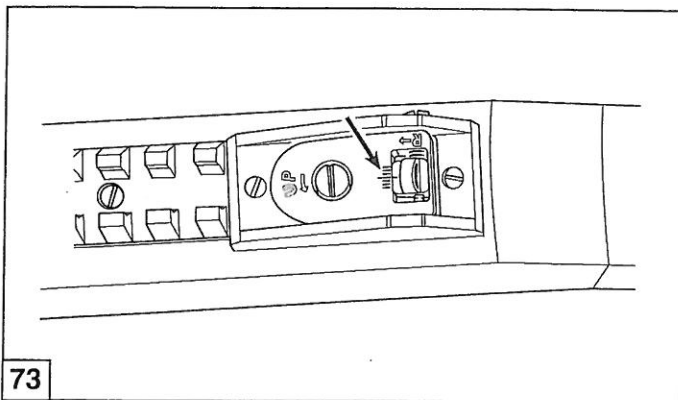
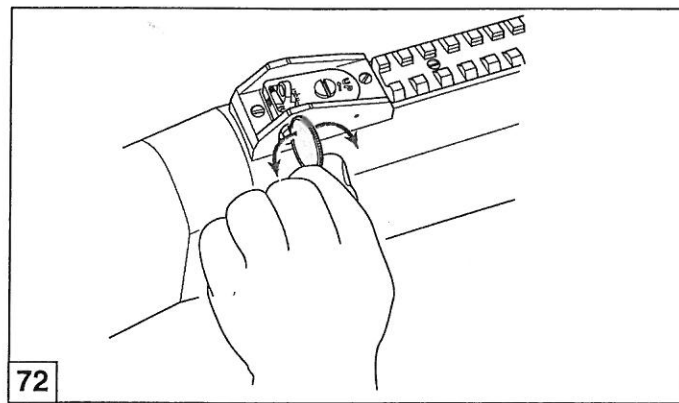

Sisäpuolisin supistajaholkein varustettu piippu

Ennen aseesi käsittelemistä varmista, ettei patruunapesässä tai makasiinissa ole patruunoita! (Lue huolellisesti aseensä lataamista ja ampumattomien patruunoiden poistamista koskevat ohjeet).

Vaihtaaksesi tai puhdistaaksesi sisäpuolisen supistajaholkin, toimi seuraavien ohjeiden mukaan:

1) Kierrä holkki kokonaan pois piipusta. Käytä sisäpuolisten holkkien avainta, joka kuuluu aseensä vakiotoimitukseen (kuva 75).

2) Jos kierreosa piipussa on likainen kääntele holkkiavaimen kierrepäätä kierteissä (kuva 76).

Varoitus: Varmista ennen aseensä seuraavaa käyttökertaa, ettei holkkiavain ole unohtunut piipunpäähän.

3) Laita haluttu supistajaholkki piippuun sisäpuoli edellä ja kierrä holkkia aluksi käsin paikoilleen (kuva 77).

Varoitus: oikein asennettu holkki ei jää piipunsuun ulkopuolelle.

4) Lopuksi kiristä holkkia sisäpuolisten holkkien avaimella (kuva 78).

Varoitus: Varmista ennen aseensä seuraavaa käyttökertaa, ettei holkkiavain ole unohtunut piipunpäähän.

Puhdista holkit ja piipunsuussa olevat kierteet käytön jälkeen ja ennen kuin laitat aseensä säilytykseen.

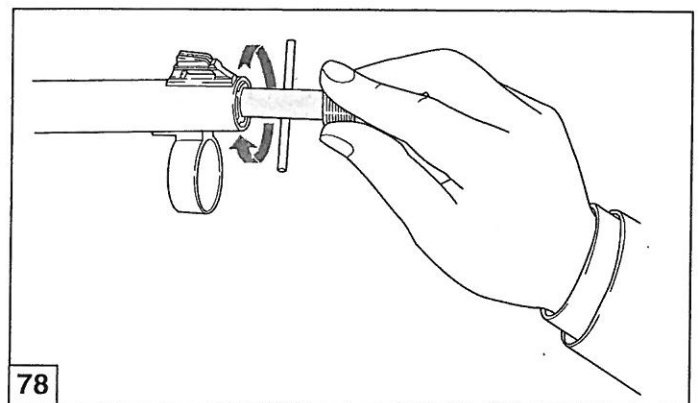
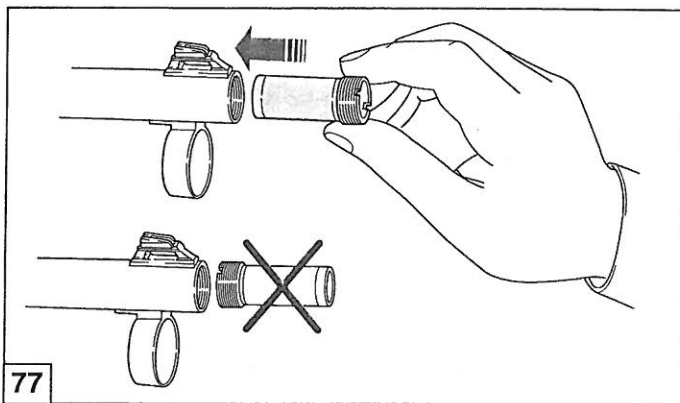
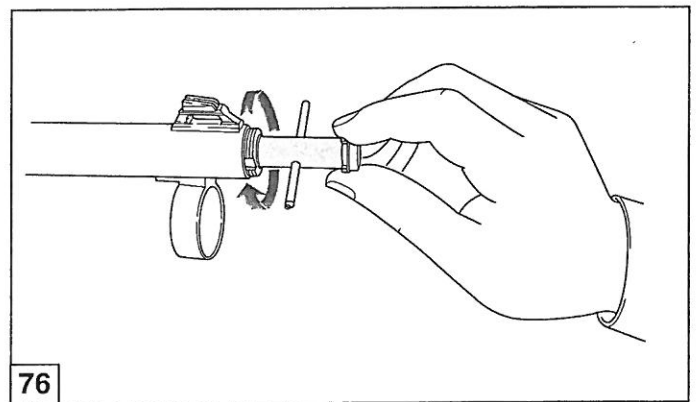
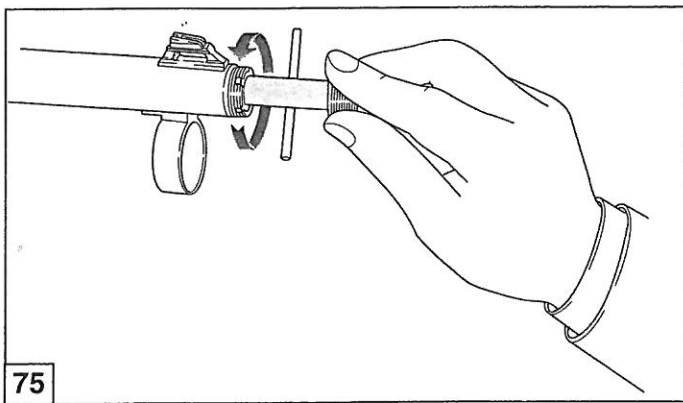

Benelli-supistajaholkkien merkinnät:

Sisäpuoliset holkit:

Yksi lovi = Full = * = 1/1-suppea
 Kaksi lovea = Imp. Mod. = ** = 3/4-suppea
 Kolme lovea = Mod. = *** = 1/2-suppea
 Neljä lovea = Imp. Cyl. = **** = 1/4-suppea
 Viisi lovea = Cyl. = ***** = sylinteri

NO STEELSHOT = EI TERÄSHAULEJA
 NO STEELSHOT = EI TERÄSHAULEJA
 STEELSHOT OK = TERÄSHAULIT SALLITTU
 STEELSHOT OK = TERÄSHAULIT SALLITTU
 STEELSHOT OK = TERÄSHAULIT SALLITTU

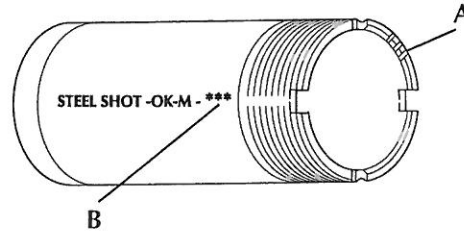

A INTACCHE
 B SIMBOLO

A NOTCHES
 B SYMBOL

INTACCHE NOTCHES	STROZZATURA CHOKE	SIMBOLO SYMBOL	PALLINI D'ACCIAIO STEEL SHOT
I	Full	X	NO
II	Improved Modified	XX	NO
III	Modified	XXX	OK
IIII	Improved Cylinder	XXXX	OK
IIIII	Skeet	XXXXX	OK

Rajotinpuikon asentaminen

Asentaaksesi rajotinpuikon aseeseen toimi seuraavien ohjeiden mukaisesti:

- 1) Käännä ase pystyyn, piippu kohti kattoa ja kierrä etutukin tulppa auki.
- 2) Poista makasiininjousen lukitusholkki teräväkärkisiä pihtejä apuna käyttäen. Varo holkin alta vapautuvaa jousia.
- 3) Laita rajotinpuikko makasiininputkeen keskelle jousia.
- 4) Paina rajotinpuikko ja jousi makasiininputkeen.
- 5) Laita lukitusholkki paikoilleen teräväkärkisiä pihtejä apunasi käyttäen.
- 6) Kierrä etutukin tulppa makasiininputken päähän tiukasti.

